

PROCEDURA APPRENDIMENTO COMANDI RESISTIVI

Eseguite le connessioni è necessario programmare i pulsanti dei comandi a volante.
La procedura è semplice e veloce.
Alimentare la centralina Maestro, il LED sul retro del prodotto si accenderà di ROSSO.

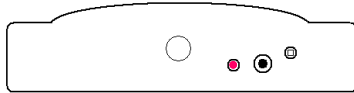

Ora premere e tenere premuto il tasto VOLUME — sul volante il LED di Maestro diventa ARANCIO, rilasciare il tasto quando il LED torna ROSSO.

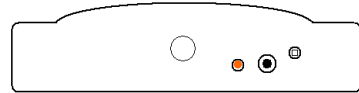

Ora premere e tenere premuto il tasto VOLUME + sul volante il LED di Maestro diventa ARANCIO, rilasciare il tasto quando il LED torna ROSSO

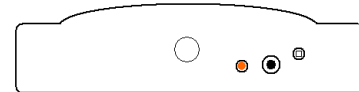

Ora premere e tenere premuto il tasto SEEK — sul volante il LED di Maestro diventa ARANCIO, rilasciare il tasto quando il LED torna ROSSO

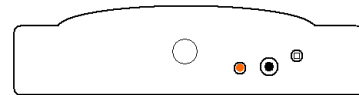

Ora premere e tenere premuto il tasto SEEK + sul volante il LED di Maestro diventa ARANCIO, rilasciare il tasto quando il LED torna ROSSO

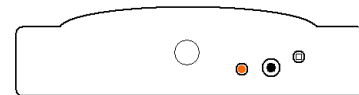

Ora se è presente il tasto SOURCE premere e tenerlo il LED di Maestro diventa ARANCIO, rilasciare il tasto quando il LED torna ROSSO.

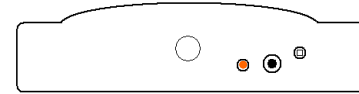

Ora per confermare la programmazione dei tasti memorizzati premere l'ultimo tasto appreso fino che il LED di Maestro non diventa VERDE.
La programmazione è terminata.

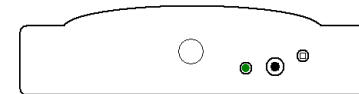

In caso di anomalia eseguire un reset del modulo premendo il pulsantino del modulo fino a che il LED di Maestro si spegne.

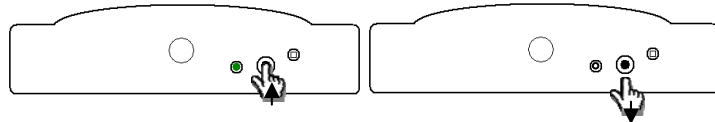

CONNESSIONI COMANDI A VOLANTE MAESTRO

L'interfaccia MAESTRO permette di gestire le funzioni o da telecomando incluso oppure direttamente dai comandi al volante del veicolo.

La compatibilità di MAESTRO è verso tutte le vetture canbus o resistive elencate nel foglio compatibilità.

PROTOCOLLI CANBUS

La connessione ai veicoli CANBUS si esegue interponendo MAESTRO in serie ai fili CANBUS che troviamo nel connettore OEM dell'autoradio.

E' necessario interrompere i due cavi CANBUS in modo da avere 2 cavi che vanno verso la radio e due cavi che vanno verso il volante.

MAESTRO dispone di 4 cavi che sono da collegare così:

VERDE CAN HIGH IN da collegare al cavo che va verso il volante.

VERDE/GIALLO CAN HIGH OUT da collegare al cavo che va verso la radio.

BIANCO CAN LOW IN da collegare al cavo che va verso il volante.

BIANCO/GIALLO CAN LOW OUT da collegare al cavo che va verso la radio.

Seguire gli schemi sotto.

**I CONNETTORI AUTORADIO SONO VISTI DALL'USCITA DEI CAVI.
I COLORI RIPORTATI SONO INDICATIVI PERTANTO POTREBBERO NON
CORRISPONDERE. FARE RIFERIMENTO ALLA POSIZIONE.
ATTENZIONE SE IL VEICOLO E' CANBUS OPPURE NON DISPONE DI COMANDI
A VOLANTE E' NECESSARIO COLLEGARE I 4 CAVI RELATIVI AL RESISTIVO,
CIOE' ROSA / ROSANERO GIALLO / GIALLONERO A MASSA**

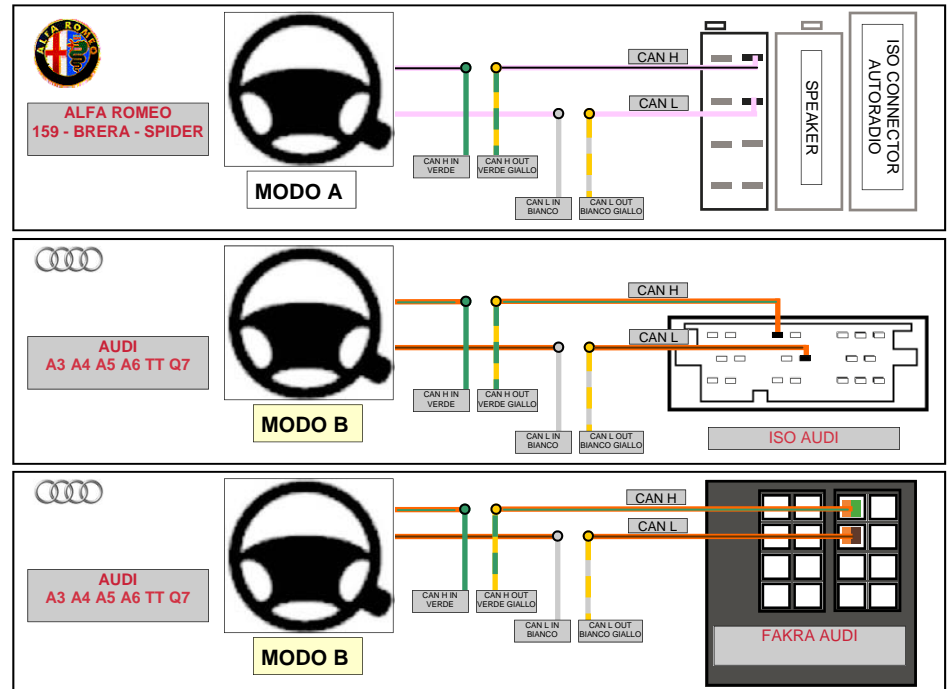

I CONNETTORI AUTORADIO SONO VISTI DALL'USCITA DEI CAVI.
I COLORI RIPORTATI SONO INDICATIVI PERTANTO POTREBBERO NON CORRISPONDERE. FARE RIFERIMENTO ALLA POSIZIONE.

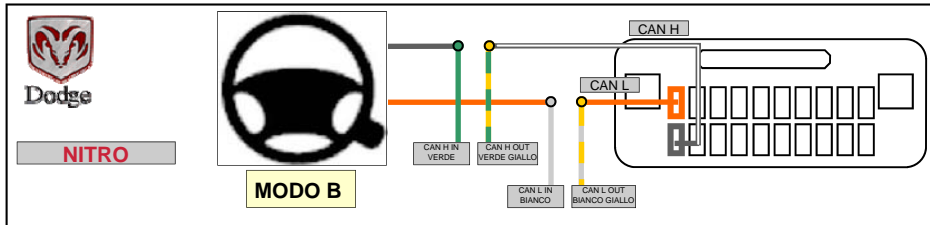
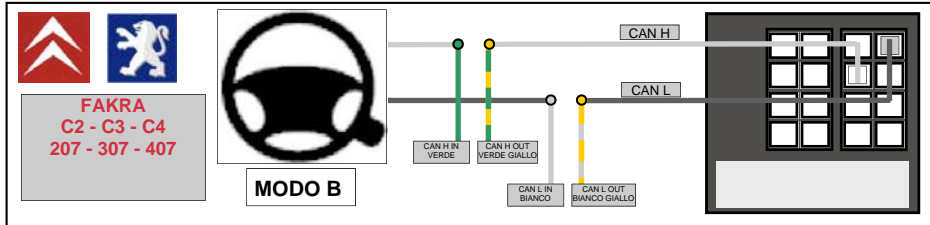
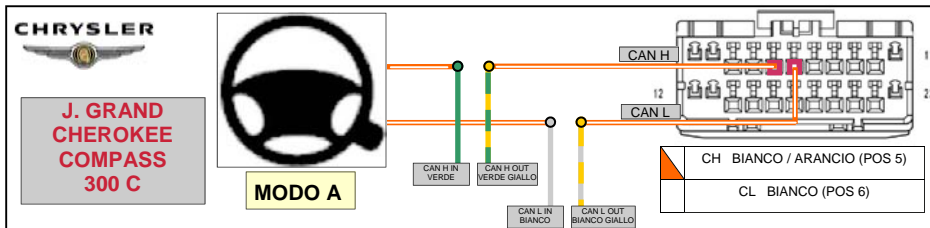
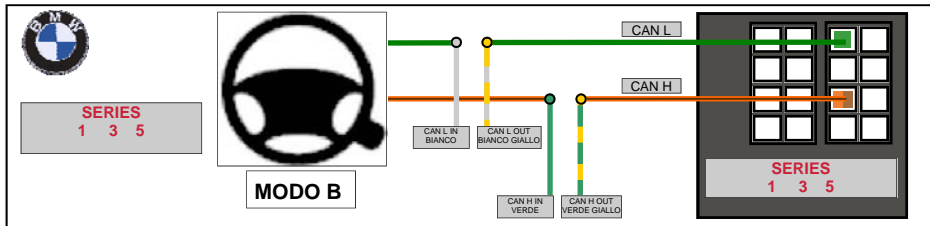
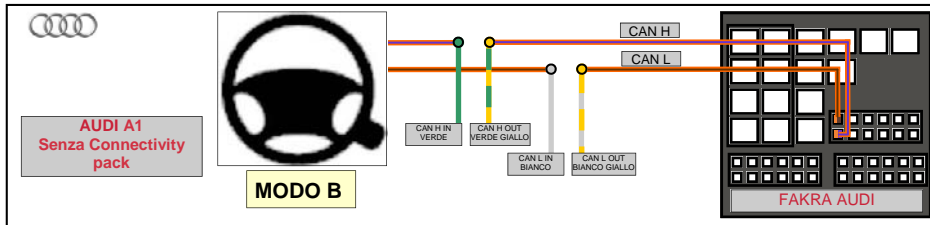

I CONNETTORI AUTORADIO SONO VISTI DALL'USCITA DEI CAVI.
I COLORI RIPORTATI SONO INDICATIVI PERTANTO POTREBBERO NON CORRISPONDERE. FARE RIFERIMENTO ALLA POSIZIONE.

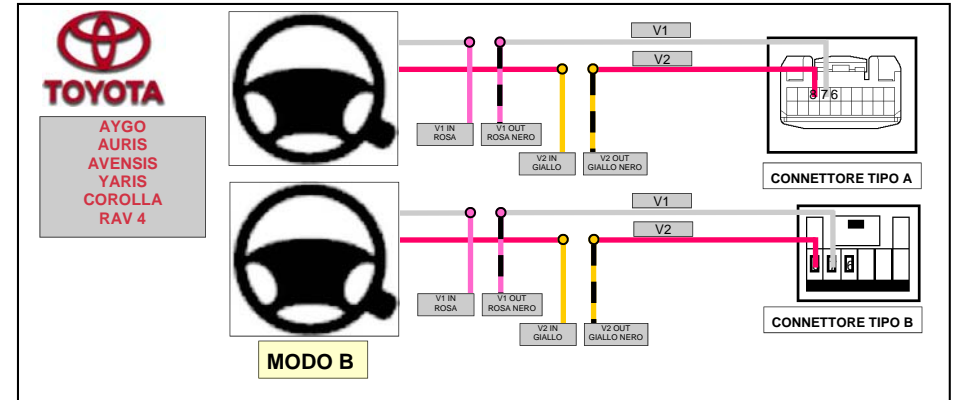
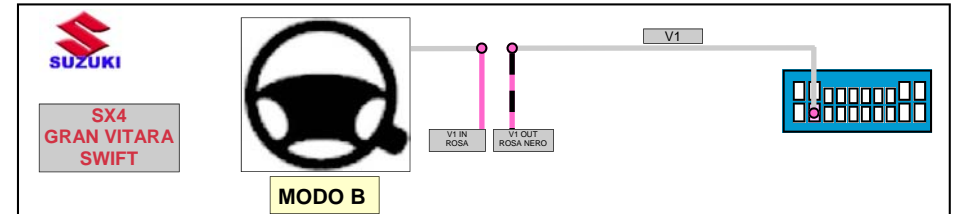
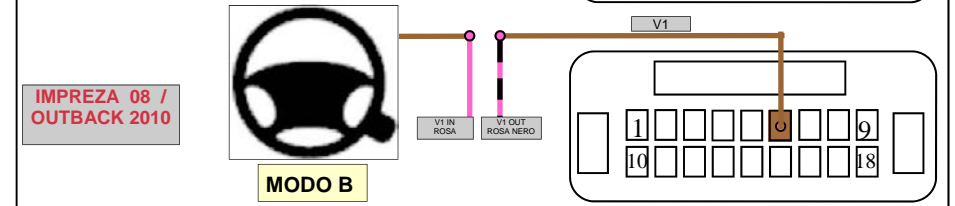
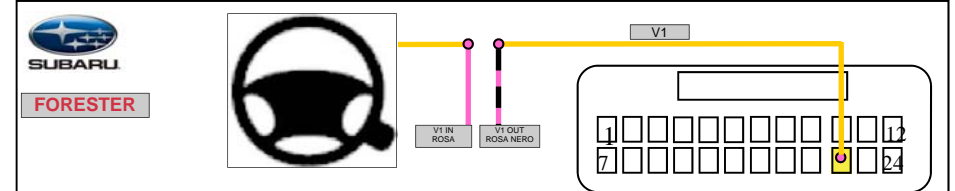
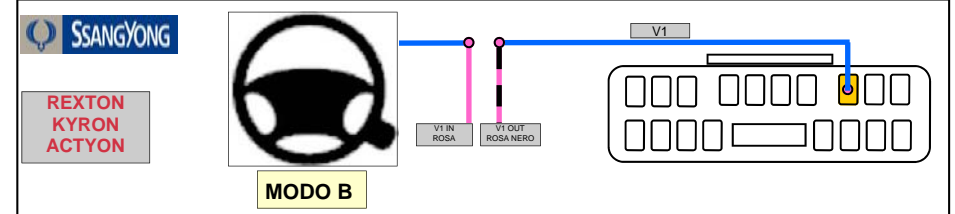

I CONNETTORI AUTORADIO SONO VISTI DALL'USCITA DEI CAVI.
I COLORI RIPORTATI SONO INDICATIVI PERTANTO POTREBBERO NON CORRISPONDERE. FARE RIFERIMENTO ALLA POSIZIONE.

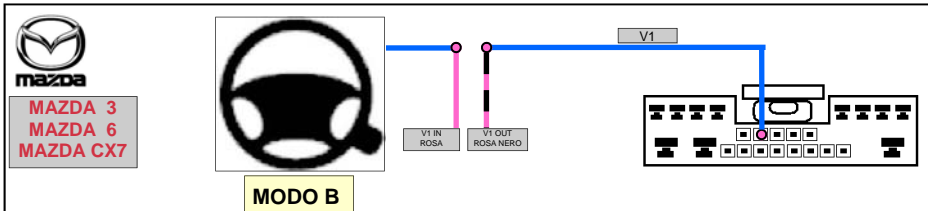
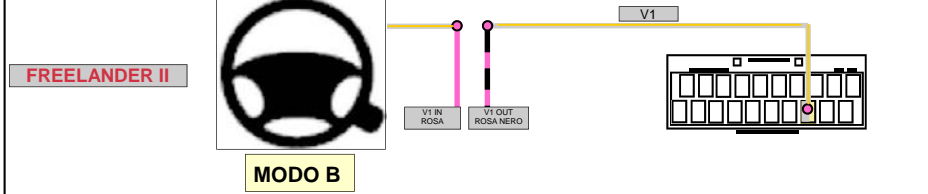
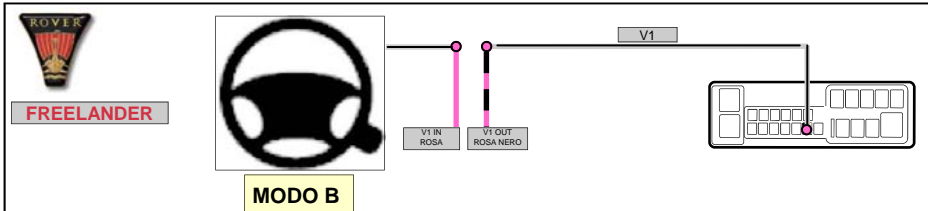
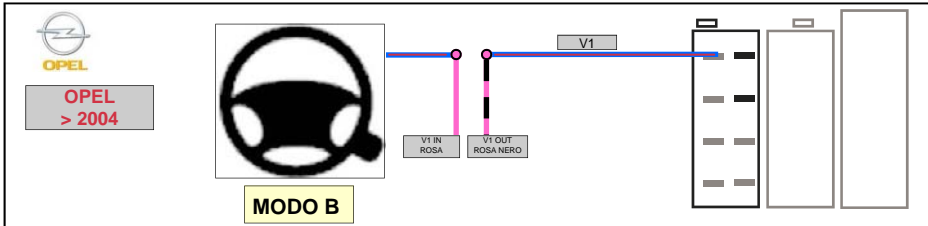
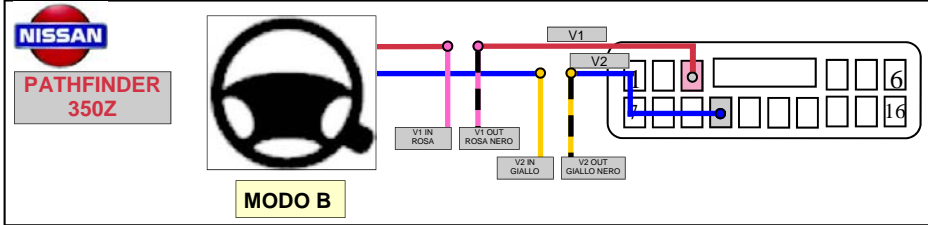

I CONNETTORI AUTORADIO SONO VISTI DALL'USCITA DEI CAVI.
I COLORI RIPORTATI SONO INDICATIVI PERTANTO POTREBBERO NON CORRISPONDERE. FARE RIFERIMENTO ALLA POSIZIONE.

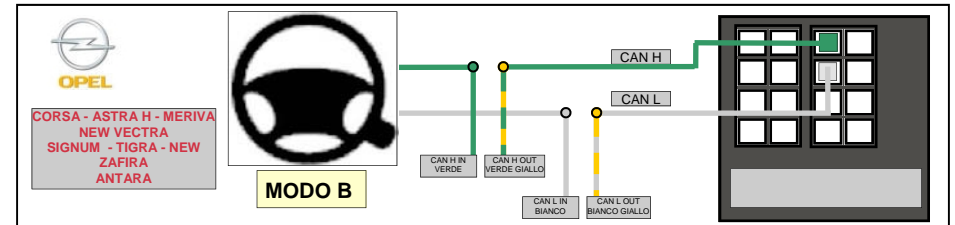
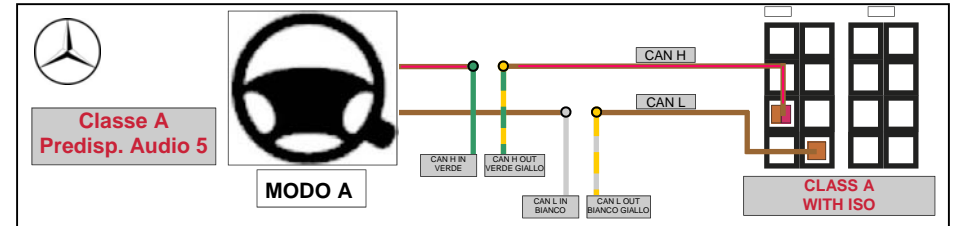
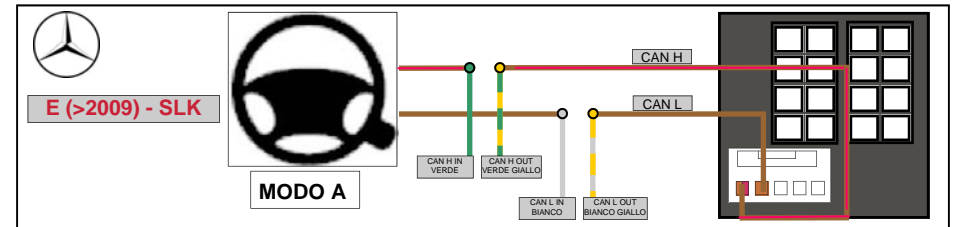
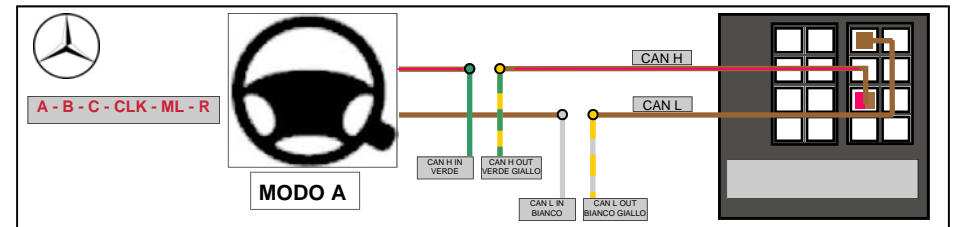
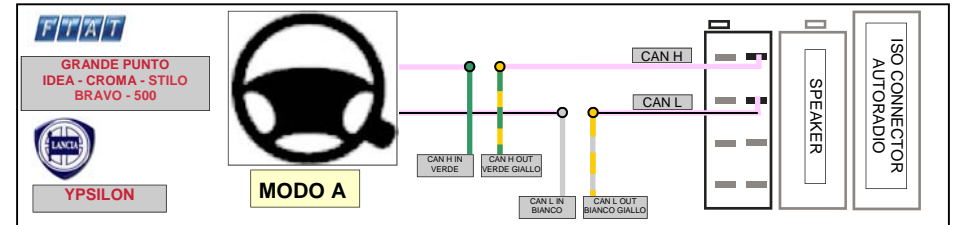

I CONNETTORI AUTORADIO SONO VISTI DALL'USCITA DEI CAVI.
I COLORI RIPORTATI SONO INDICATIVI PERTANTO POTREBBERO NON CORRISPONDERE. FARE RIFERIMENTO ALLA POSIZIONE.

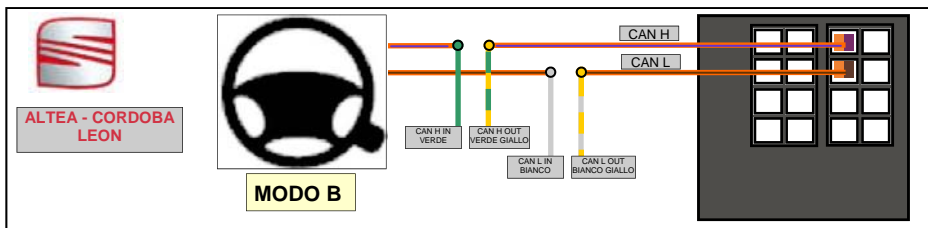
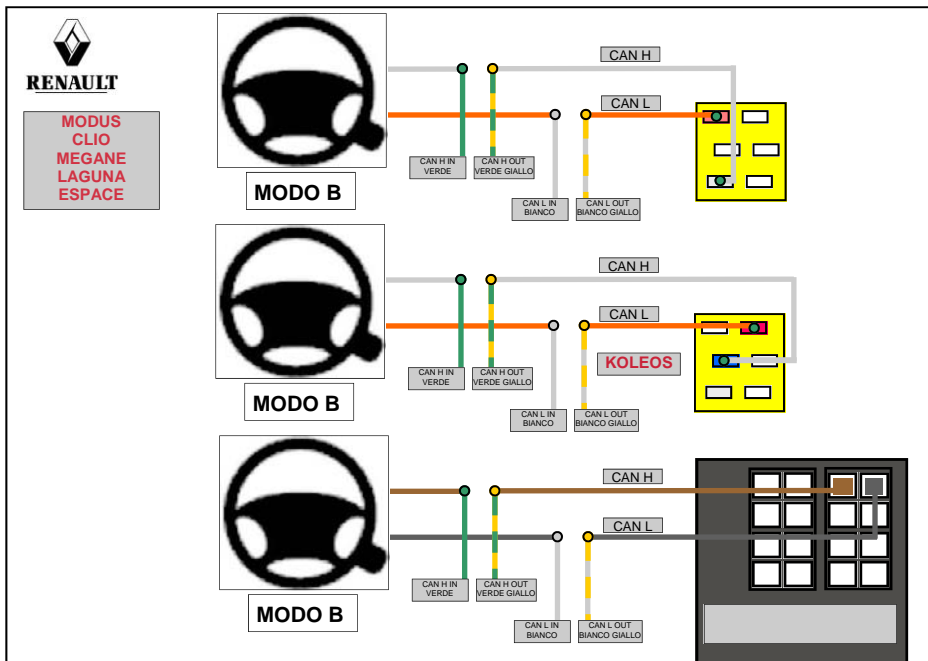
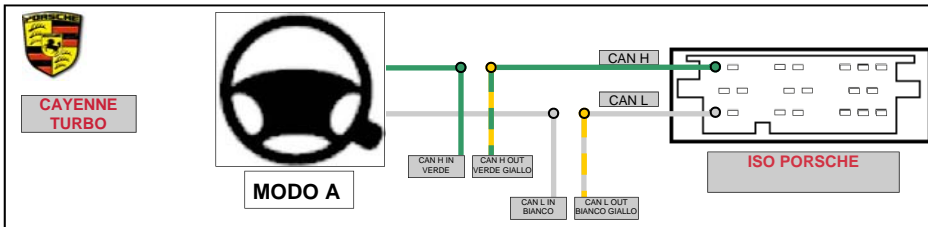

I CONNETTORI AUTORADIO SONO VISTI DALL'USCITA DEI CAVI.
I COLORI RIPORTATI SONO INDICATIVI PERTANTO POTREBBERO NON CORRISPONDERE. FARE RIFERIMENTO ALLA POSIZIONE.

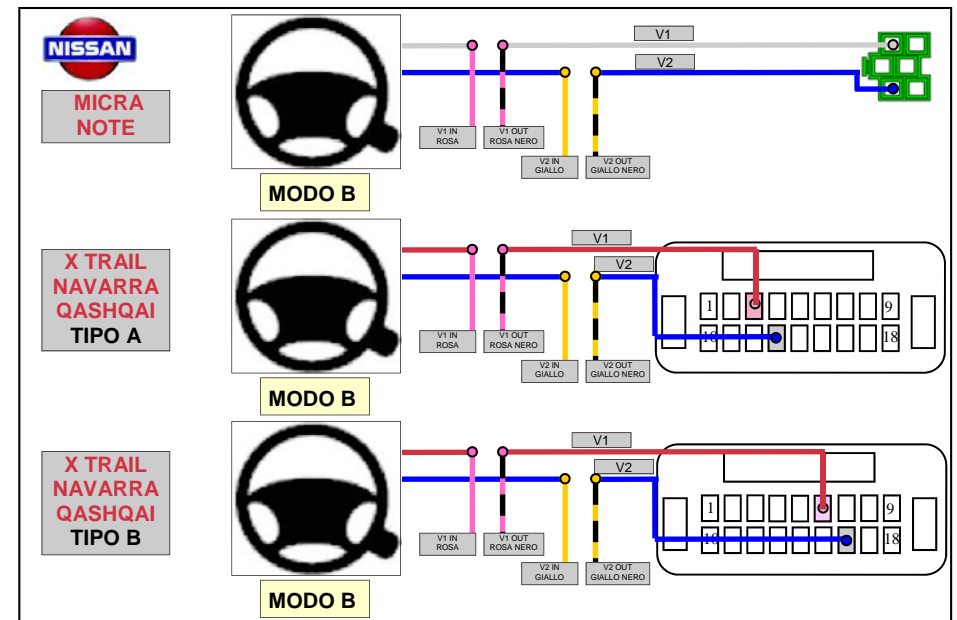
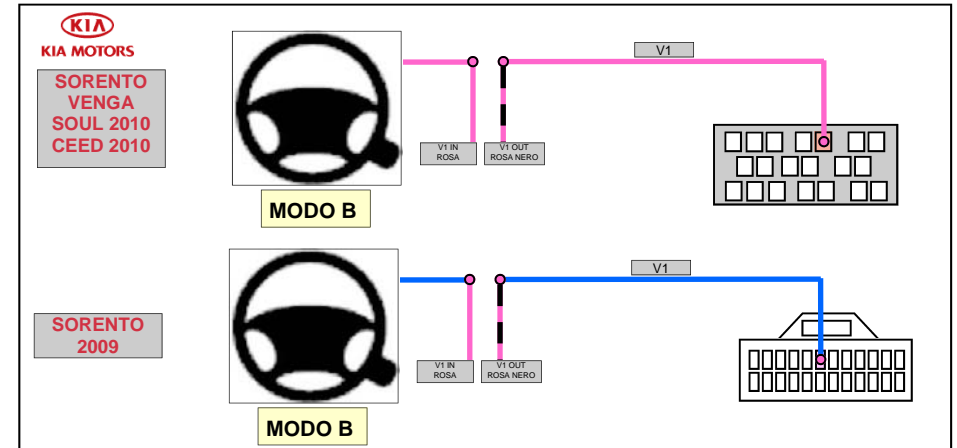
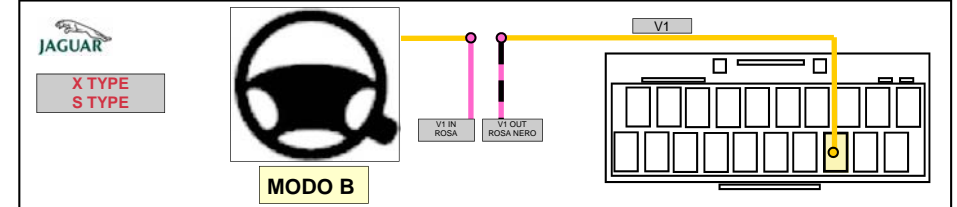

I CONNETTORI AUTORADIO SONO VISTI DALL'USCITA DEI CAVI.
I COLORI RIPORTATI SONO INDICATIVI PERTANTO POTREBBERO NON CORRISPONDERE. FARE RIFERIMENTO ALLA POSIZIONE.

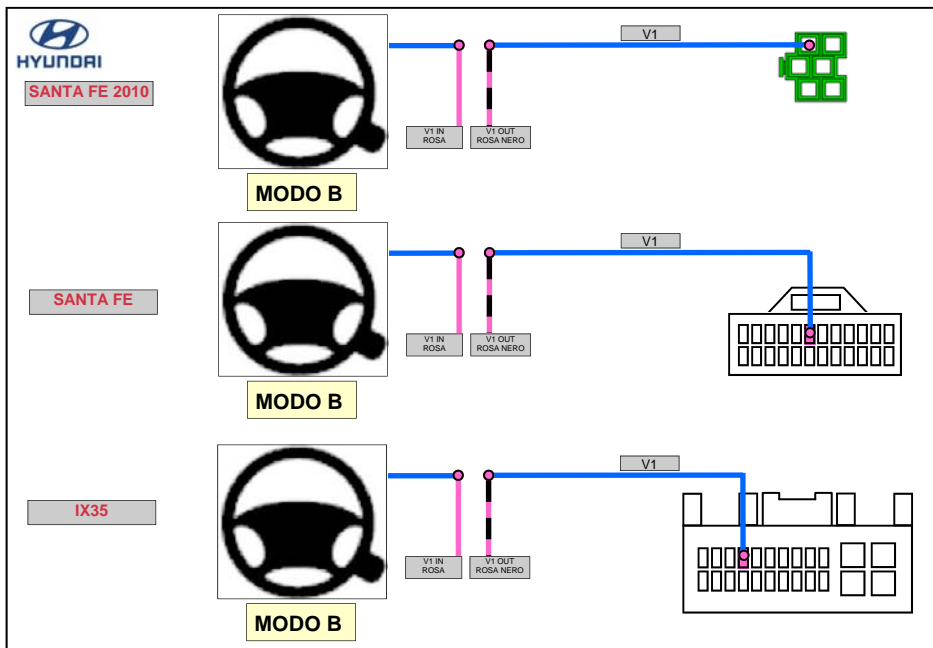
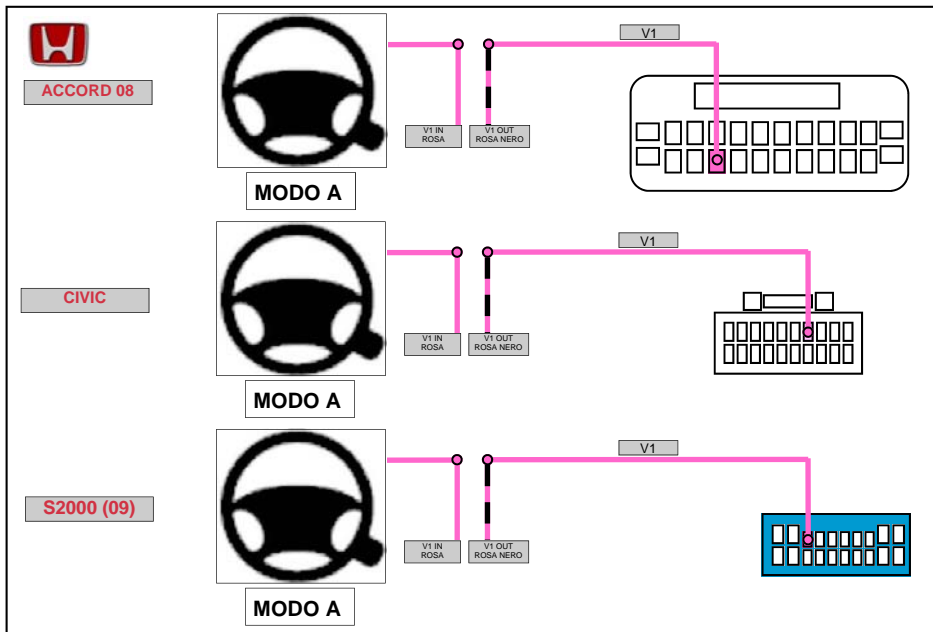

I CONNETTORI AUTORADIO SONO VISTI DALL'USCITA DEI CAVI.
I COLORI RIPORTATI SONO INDICATIVI PERTANTO POTREBBERO NON CORRISPONDERE. FARE RIFERIMENTO ALLA POSIZIONE.

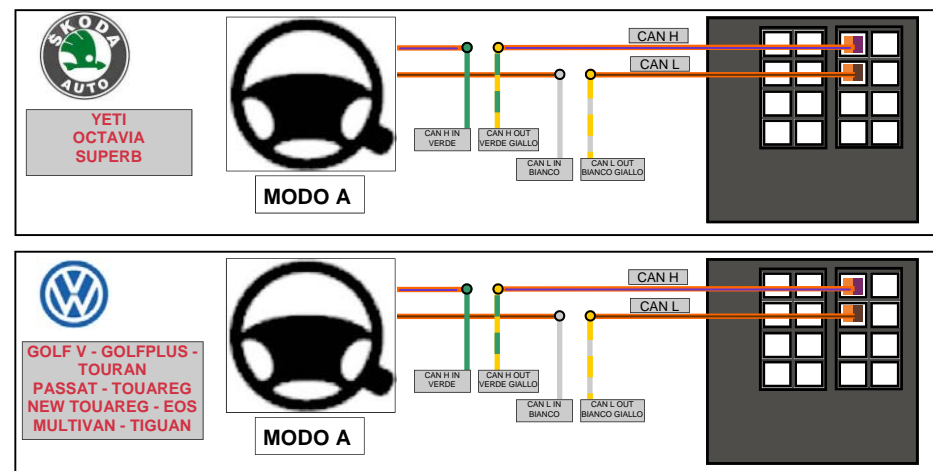

In caso di anomalia eseguire un reset del modulo premendo il pulsantino del modulo fino a che il LED di Maestro si spegne.

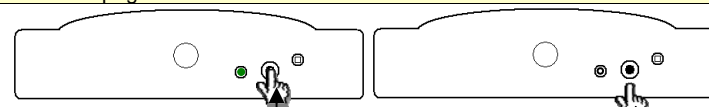

I CONNETTORI AUTORADIO SONO VISTI DALL'USCITA DEI CAVI.
I COLORI RIPORTATI SONO INDICATIVI PERTANTO POTREBBERO NON CORRISPONDERE. FARE RIFERIMENTO ALLA POSIZIONE.
ATTENZIONE SE IL VEICOLO E' CANBUS OPPURE NON DISPONE DI COMANDI A VOLANTE E' NECESSARIO COLLEGARE I 4 CAVI RELATIVI AL RESISTIVO, CIOE' ROSA / ROSANERO GIALLO / GIALLONERO A MASSA

RESISTIVE

La connessione ai veicoli RESISTIVI si esegue interponendo MAESTRO in serie al filo o ai fili (max sistemi a 2 fili) che troviamo nel connettore OEM dell'autoradio.

E' necessario interrompere il cavo o i cavi in modo da avere una parte che va verso la radio e l'altra parte che verso il volante.

MAESTRO dispone di 4 cavi che sono da collegare cosi:

ROSA V1 IN da collegare al cavo che va verso il volante.

ROSA / NERO V1 OUT da collegare al cavo che va verso la radio.

GIALLO V2 IN da collegare al cavo che va verso il volante.

GIALLO/NERO V2 OUT da collegare al cavo che va verso la radio.

Seguire gli schemi sotto.

**I CONNETTORI AUTORADIO SONO VISTI DALL'USCITA DEI CAVI.
I COLORI RIPORTATI SONO INDICATIVI PERTANTO POTREBBERO NON
CORRISPONDERE. FARE RIFERIMENTO ALLA POSIZIONE.**

L'apprendimento resistivo è disponibile solo al primo sottochiave.

**ATTENZIONE SE SI ADOPERANO SOLO 2 CAVI INVECE DI 4, I CAVI
NON UTILIZZATI DEVONO ESSERE COLLEGATI A MASSA.**

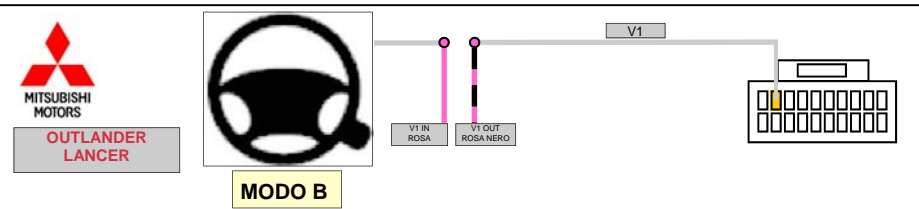
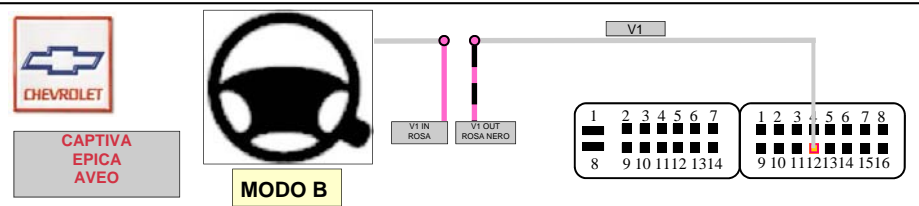
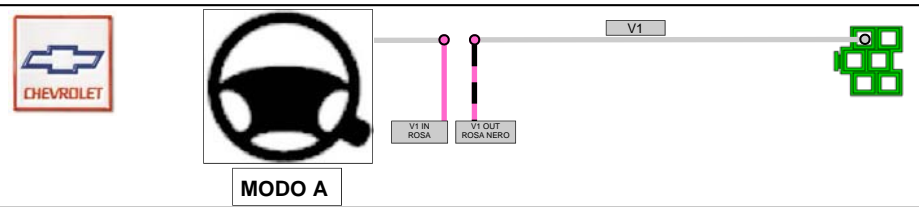
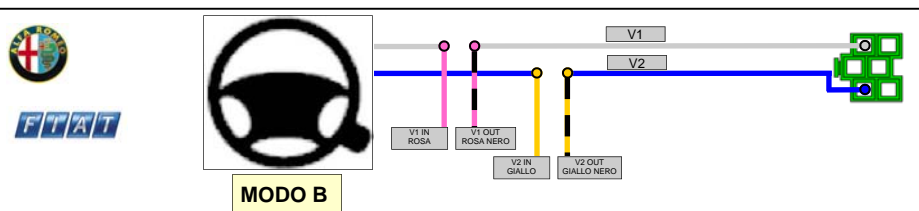

**I CONNETTORI AUTORADIO SONO VISTI DALL'USCITA DEI CAVI.
I COLORI RIPORTATI SONO INDICATIVI PERTANTO POTREBBERO NON
CORRISPONDERE. FARE RIFERIMENTO ALLA POSIZIONE.**

